

VISTA LATERALE "A-A"
1:40

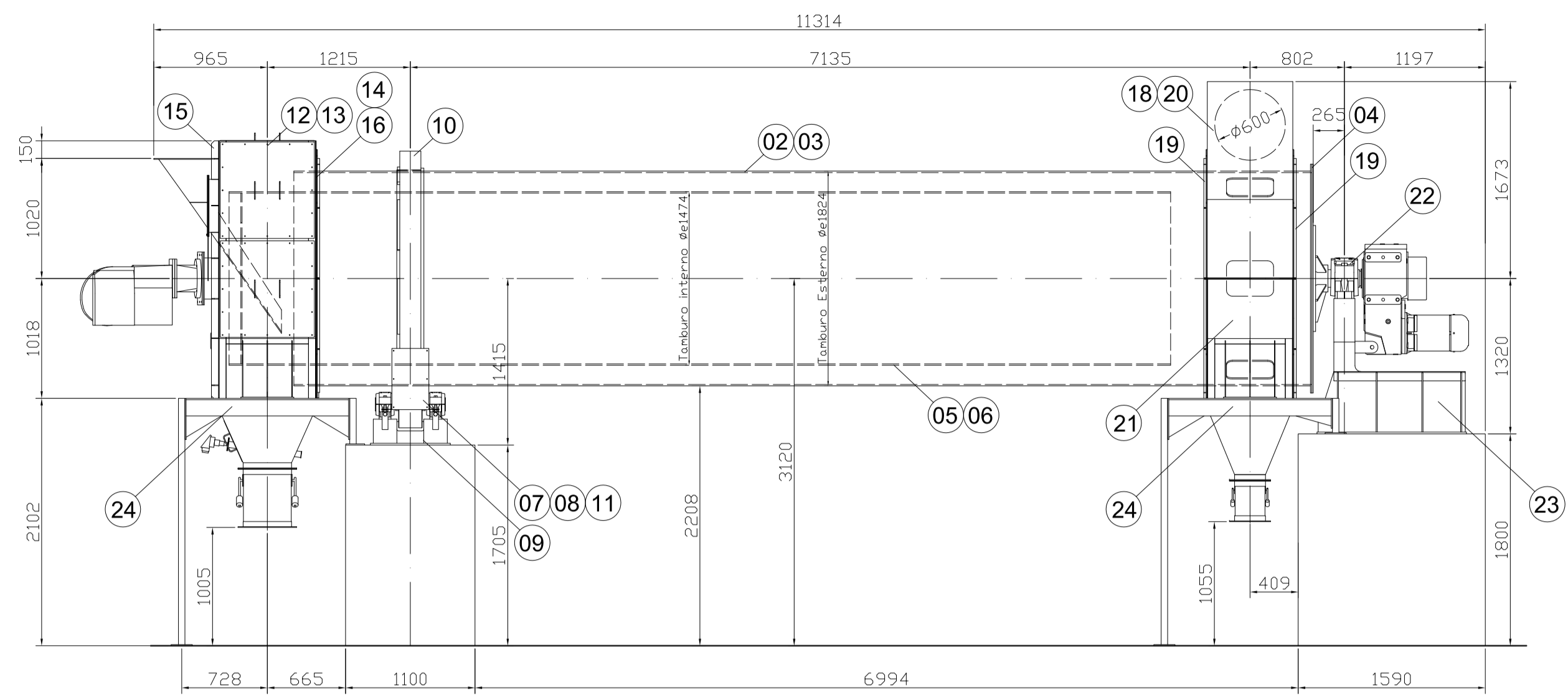

VISTA DALL'ALTO
1:40

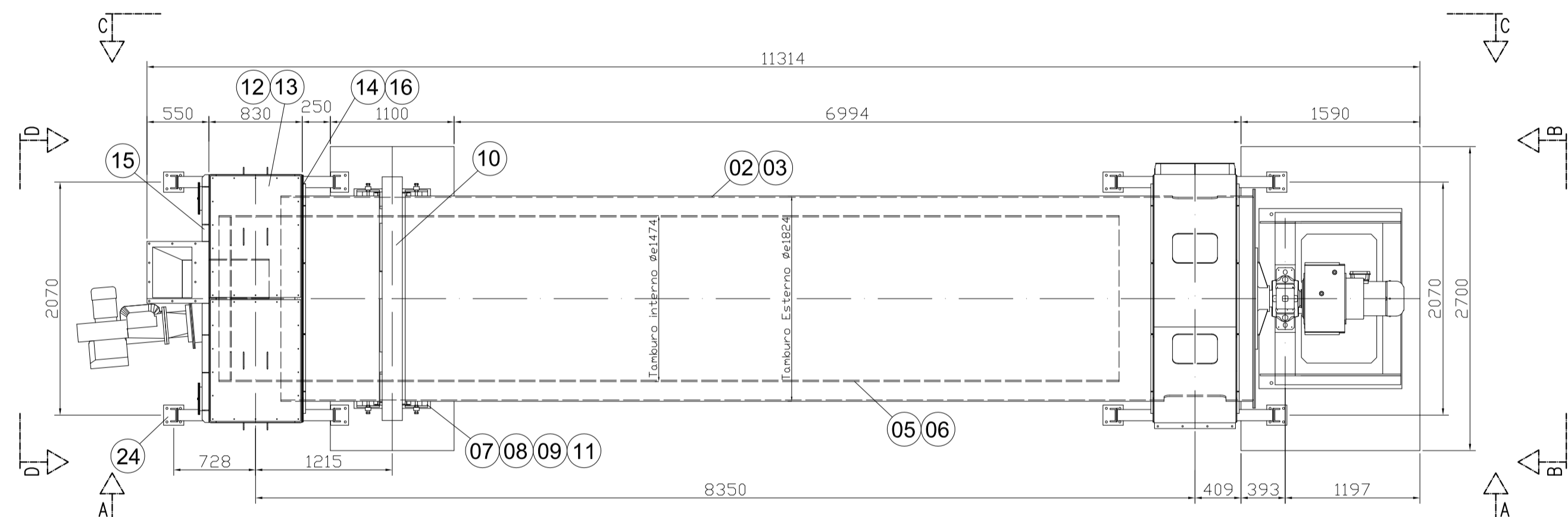

VISTA LATERALE "C-C"
1:40

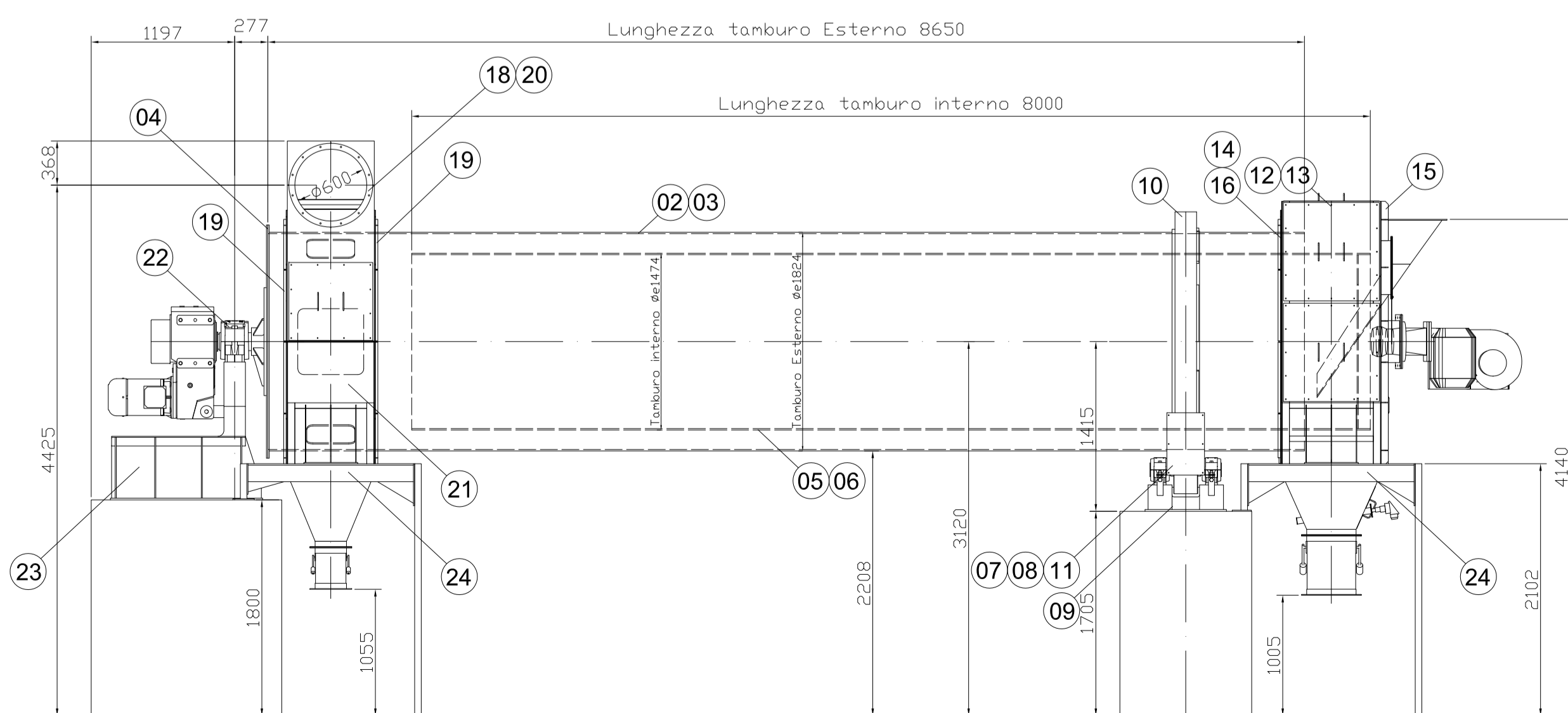

VISTA LATO RIDUTTORE "B-B"
1:40

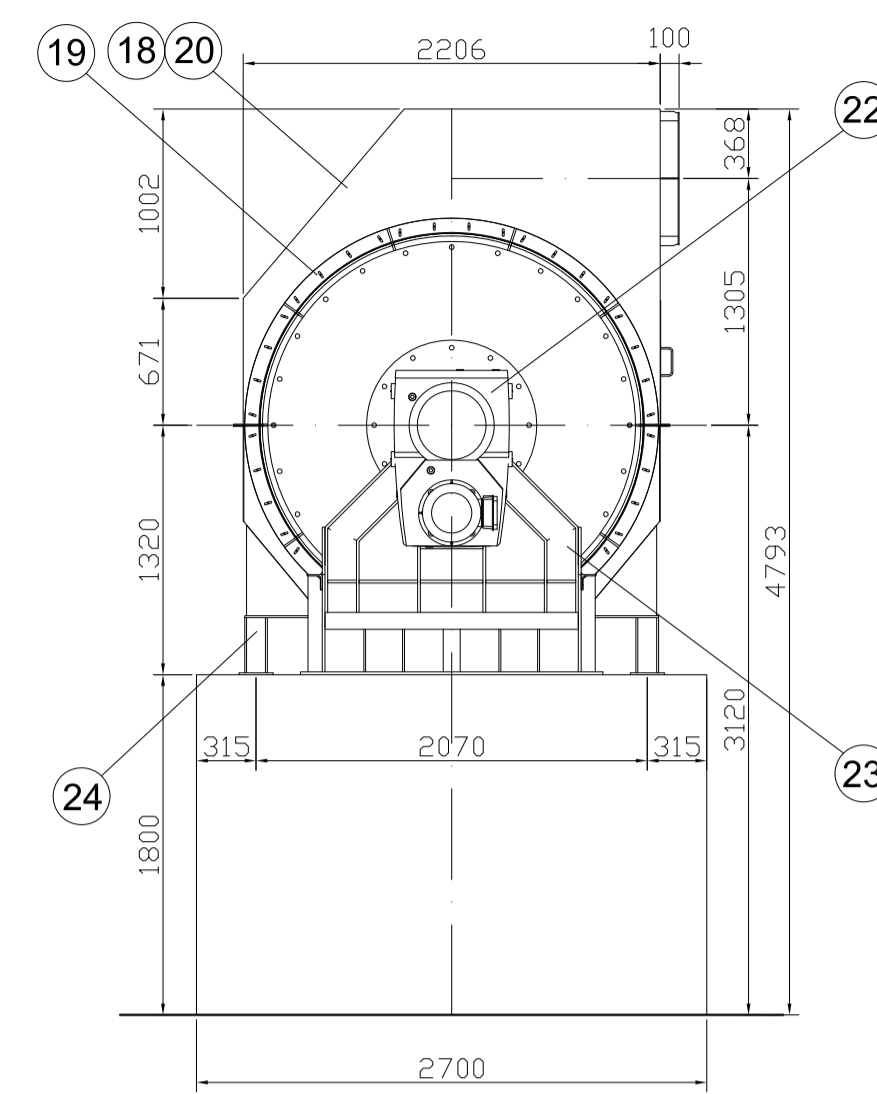

VISTA LATO CARICO/SCARICO "D-D"
1:40

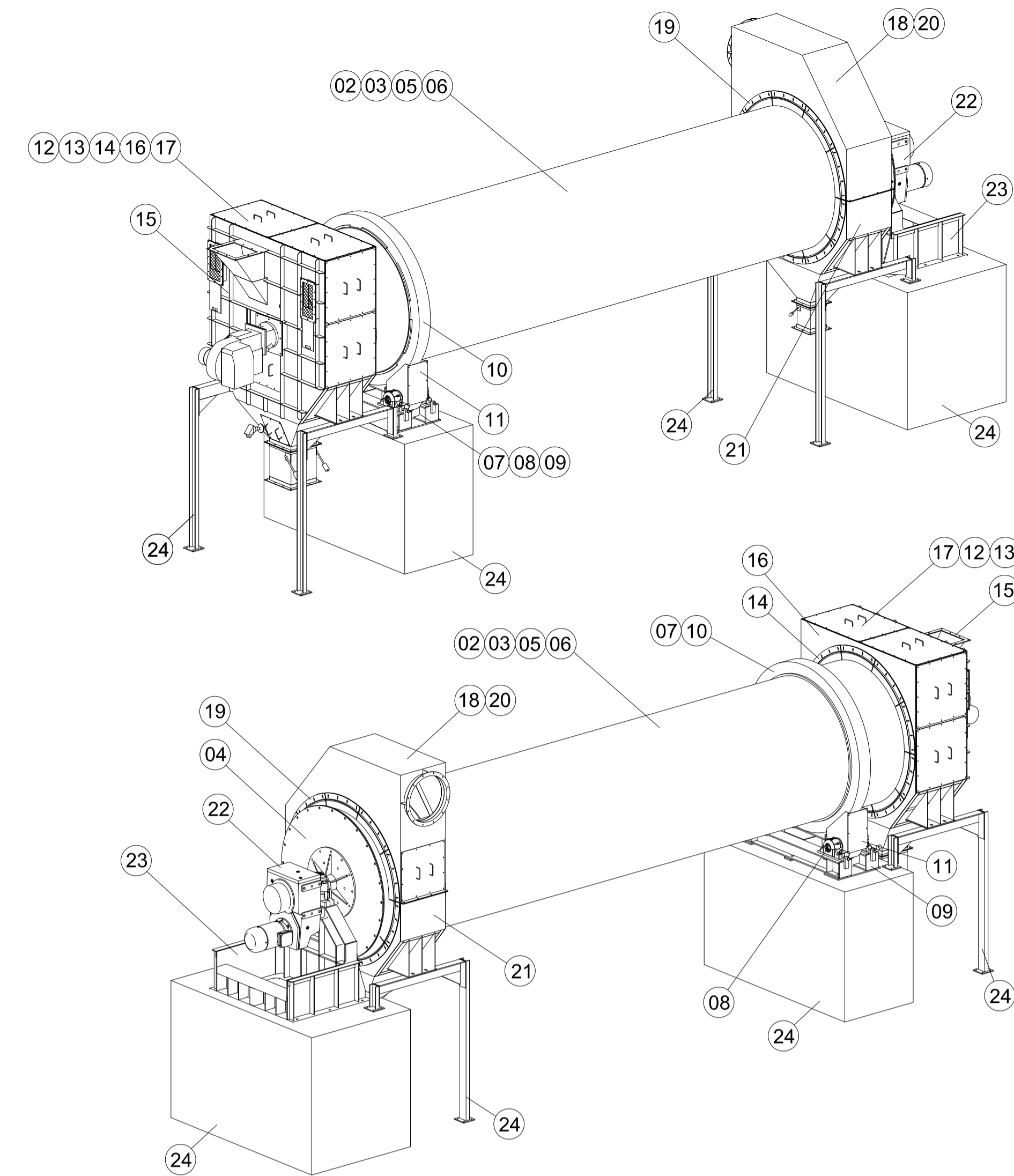
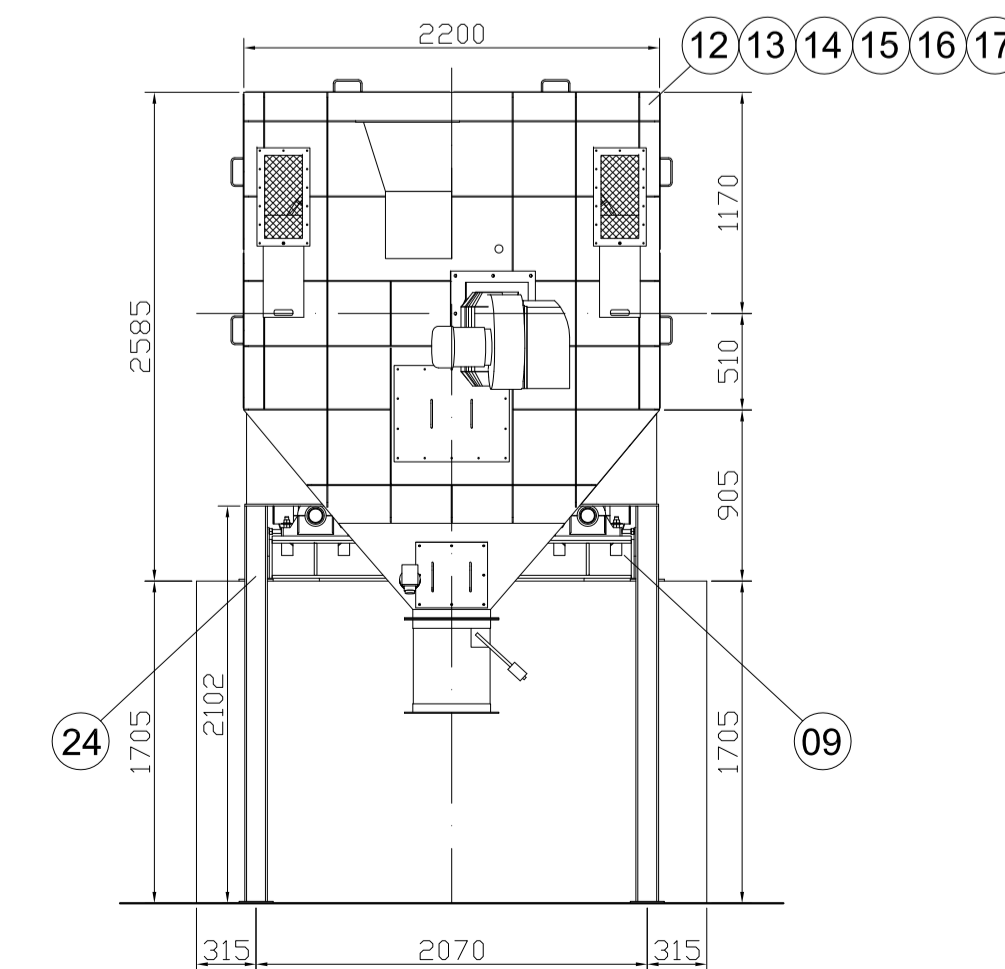

POS	COD. DIS.	ASSIEME
01	003 - 10 - D 00	Assieme generale
02	003 - 20 - D 00	TAMBURO ESTERNO
03	003 - 21 - D 00	Assieme e particolari di collegamento
04	003 - 22 - D 00	Palettature e sviluppo tamburo
		Coperchio lato comando
05	003 - 30 - D 00	TAMBURO INTERNO
06	003 - 31 - D 00	Assieme e particolari di collegamento
		Palettature e sviluppo tamburo
07	003 - 40 - D 00	ANELLO E RULLI DI ROTOLAMENTO
08	003 - 41 - D 00	Assieme
09	003 - 42 - D 00	Parti meccaniche di rotolamento
10	003 - 43 - D 00	Zattera rotolamento - particolari, viste e sezioni
11	003 - 44 - D 00	Anello pista di rotolamento
		Carter di protezione
12	003 - 50 - D 00	TESTATA DI CARICO/SCARICO
13	003 - 51 - D 00	Assieme
14	003 - 52 - D 00	Spazzole di tenuta interne e anello di fissaggio
15	003 - 53 - D 00	Spazzole di tenuta esterne e anello di fissaggio
16	003 - 54 - D 00	Lamiera posteriore
17	003 - 55 - D 00	Lamiera anteriore
		Intelaiatura interna
18	003 - 60 - D 00	TESTATA DI ASPIRAZIONE
19	003 - 61 - D 00	Assieme
20	003 - 62 - D 00	Spazzole di tenuta esterne e anello di fissaggio
21	003 - 63 - D 00	Parte superiore
		Parte inferiore
22	003 - 70 - D 00	COMANDO
23	003 - 71 - D 00	Assieme e particolari parti meccaniche
		Telaio motoriduttore pendolare
24	003 - 80 - D 00	BASAMENTI E SOSTEGNI TESTATE
		Assieme e particolari sostegni testate

Descrizione modifica	REV.	Data	Firma
ALMOIT SRL			
via Madonna della Neve, 41 24121 Bergamo - BG - ITALY			
Committente:	Materiale		
Q-TEC for BROZEX	grezzo Peso finito		
Progetto:	Trattamento		Rugosità'
Typ BDC 1800/8650 Drum Dryer/Coler			<input type="checkbox"/> 12,5 <input type="checkbox"/> 3,2 <input checked="" type="checkbox"/> 1,6 <input type="checkbox"/> 0,8
Disegn.	Q.ta'		
Denominazione:	Comm. N.	Ciente	Scala
Assieme Generale	A 003/13		1:40
Gruppo:	Codice Elaborato	Data	Tavola N°
Assieme	003 10 REV D 00	FEBBRAIO 2013	10